

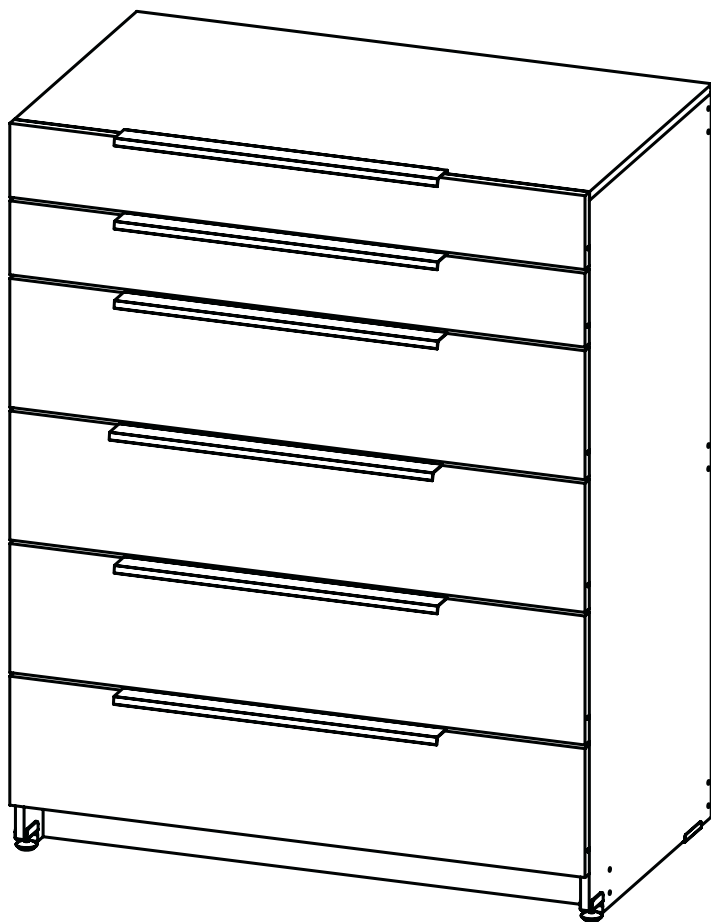

MEDIA CAJONERA



capelli[®]
diseño y funcionalidad

Gracias por adquirir nuestros productos. Por favor, **lea todo el instructivo ANTES** de comenzar el armado de su nuevo mueble.

Contenido de la Caja

TA	Tapa	1 pz	ZF	Zoclo frontal	1 pz
CD	Costado derecho	1 pz	ZO	Zoclo	3 pz
CI	Costado izquierdo	1 pz	A	Cajón A	2 pz
FO	Forro	1 pz	B	Cajón B	4 pz

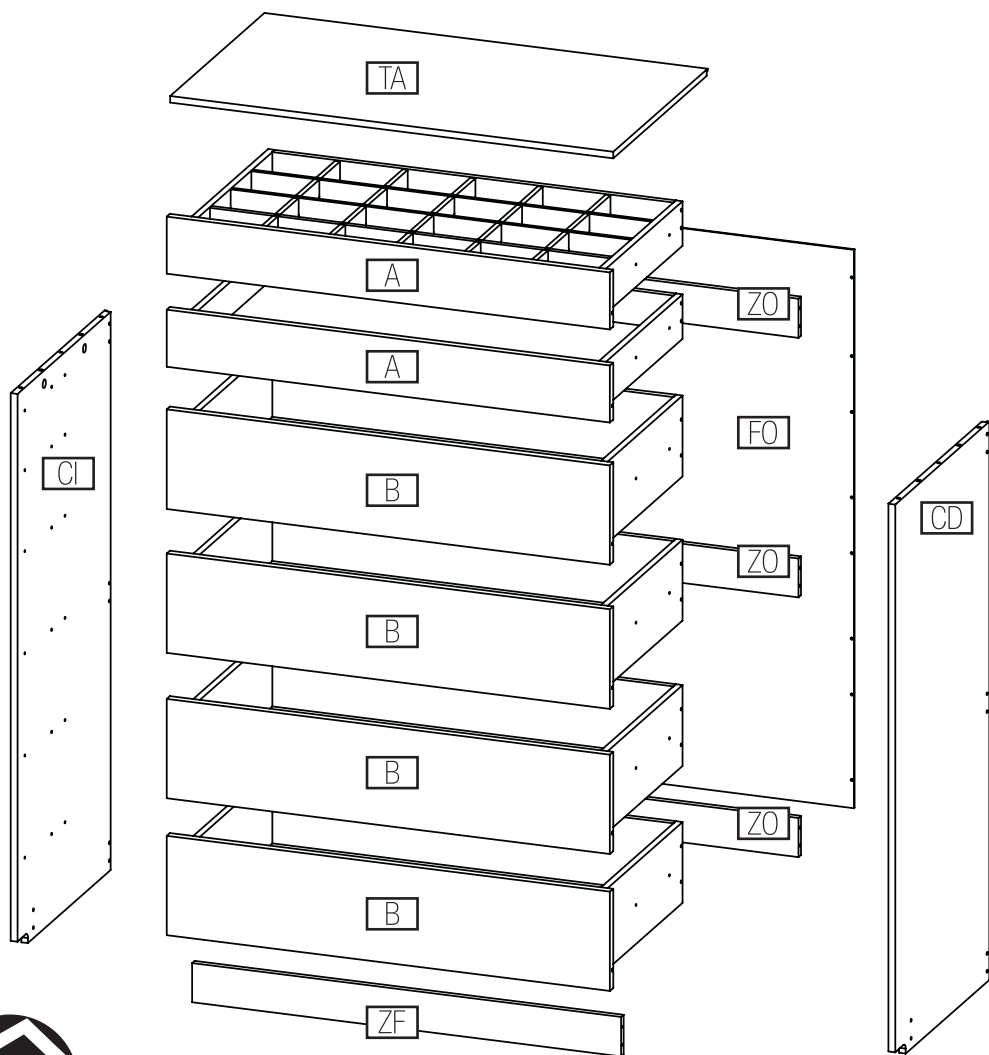

Cajón "A"

A-C1	Frente de cajón	2 pz
A-C2	Costado der cajón	2 pz
A-C3	Costados izq cajón	2 pz
A-C4	Testero	2 pz
C5	Fondo de cajón	2 pz
SV	Serparador vertical	5 pz
SH	Separador horizontal	3 pz

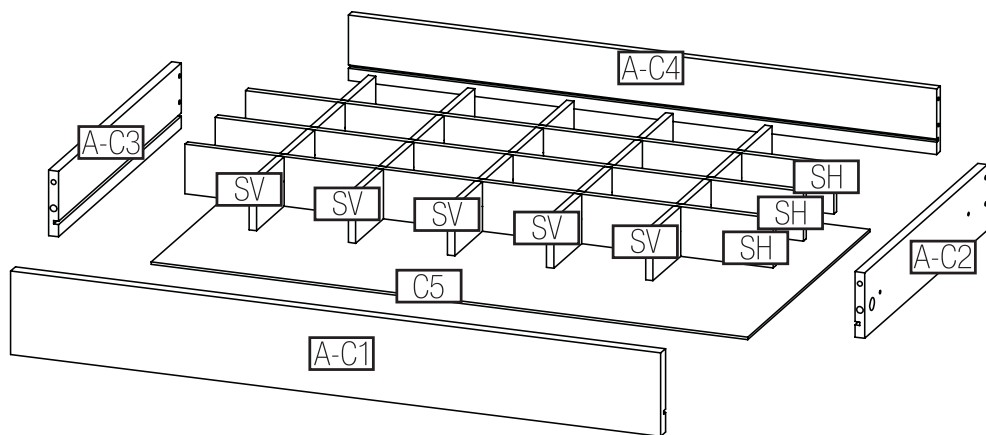

Cajón "B"

B-C1	Frente de cajón	4 pz
B-C2	Costados der cajón	4pz
B-C3	Costados izq cajón	4 pz
B-C4	Testero	4 pz
C5	Fondo de cajón	4 pz

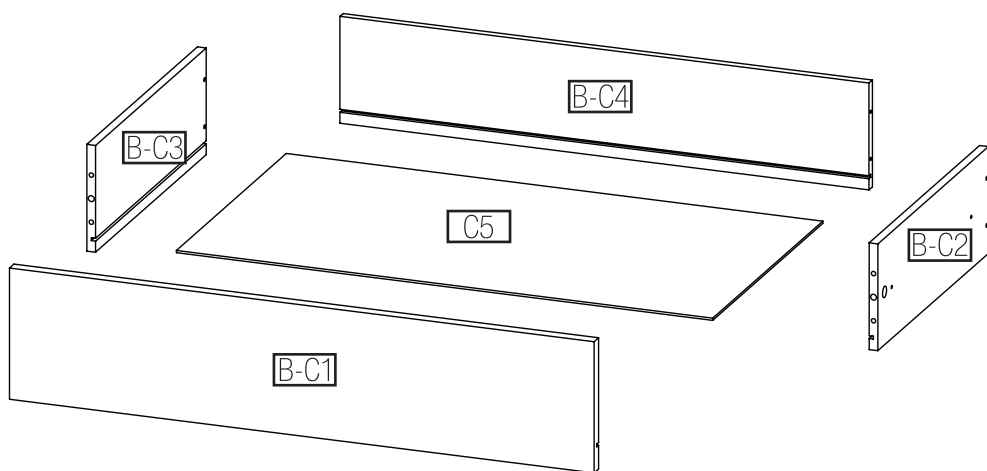

Herrajes



01
18pz

Caja minifix 12mm

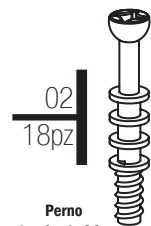

02
18pz

Perno galvanizado 24mm



09
24pz

Taquete de Madera 6x30mm

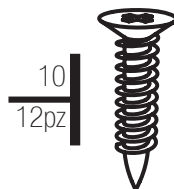

10
12pz

Pija 6x5/8" Negro



11
16pz

Clavo

PUEDA CONTENER UNA U OTRA

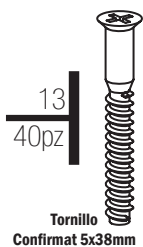

13
40pz

Tornillo Confirmat 5x38mm



14
16pz

Tapa para Confirmat 5x38mm

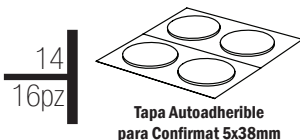

14
16pz

Tapa Autoadherible para Confirmat 5x38mm

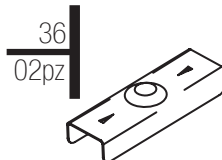

36
02pz

Resbalon Metálico 12mm

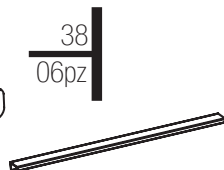

38
06pz

Jaladera Platino

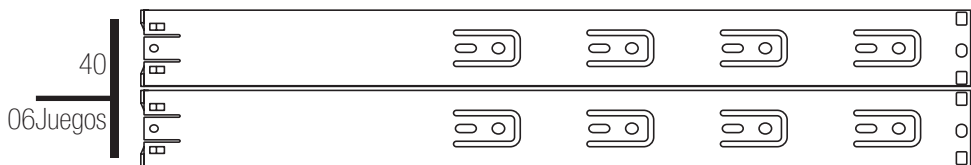

40
06 Juegos

Corredera extensión total de cierre suave 400mm

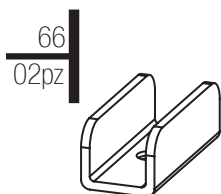

66
02pz

Soporte Nivelador

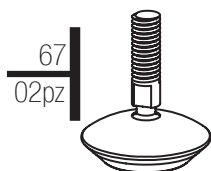

67
02pz

Tornillo Nivelador

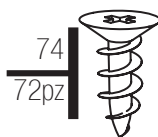

74
72pz

Tornillo Griper 6 x 1/2"



83
12pz

Goma Antigolpes

Herramientas Necesarias

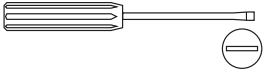
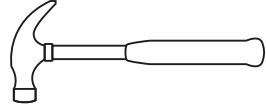
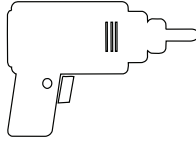
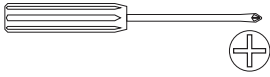

Recomendaciones Generales

Lea éste instructivo en su totalidad antes de iniciar el armado de su mueble.

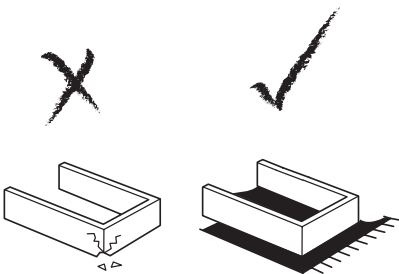

Proteja su superficie de trabajo para evitar dañar el acabado del mueble.

Pida ayuda. Este mueble está diseñado para armarse entre 2 personas.

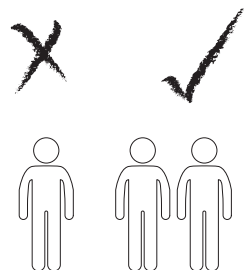

Materiales:

40
06 juegos

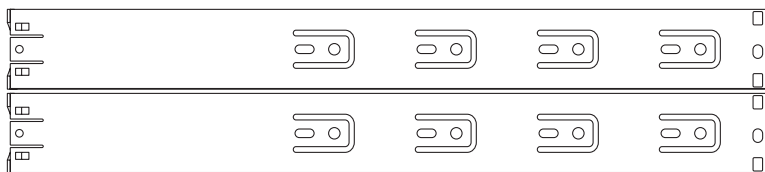

1 Deslice la corredera hasta su tope.

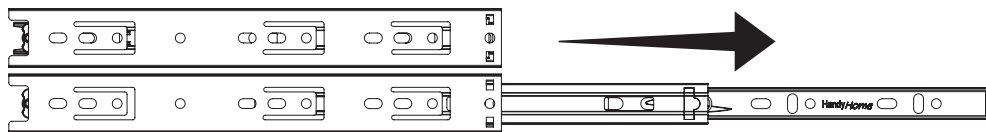

2 Accione la palanca y jale

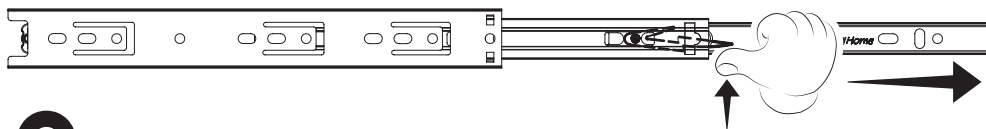

3 Separe en dos partes

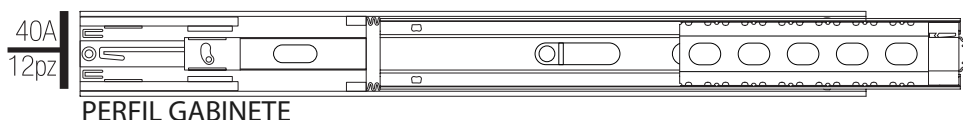

ADVERTENCIA

Las partes móviles están engrasadas para el correcto funcionamiento de la corredera



Materiales:



66
02pz

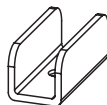

67
02pz

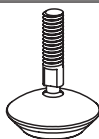

74
30pz



36
02pz

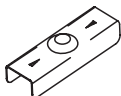

40A
10pz

PERFIL GABINETE

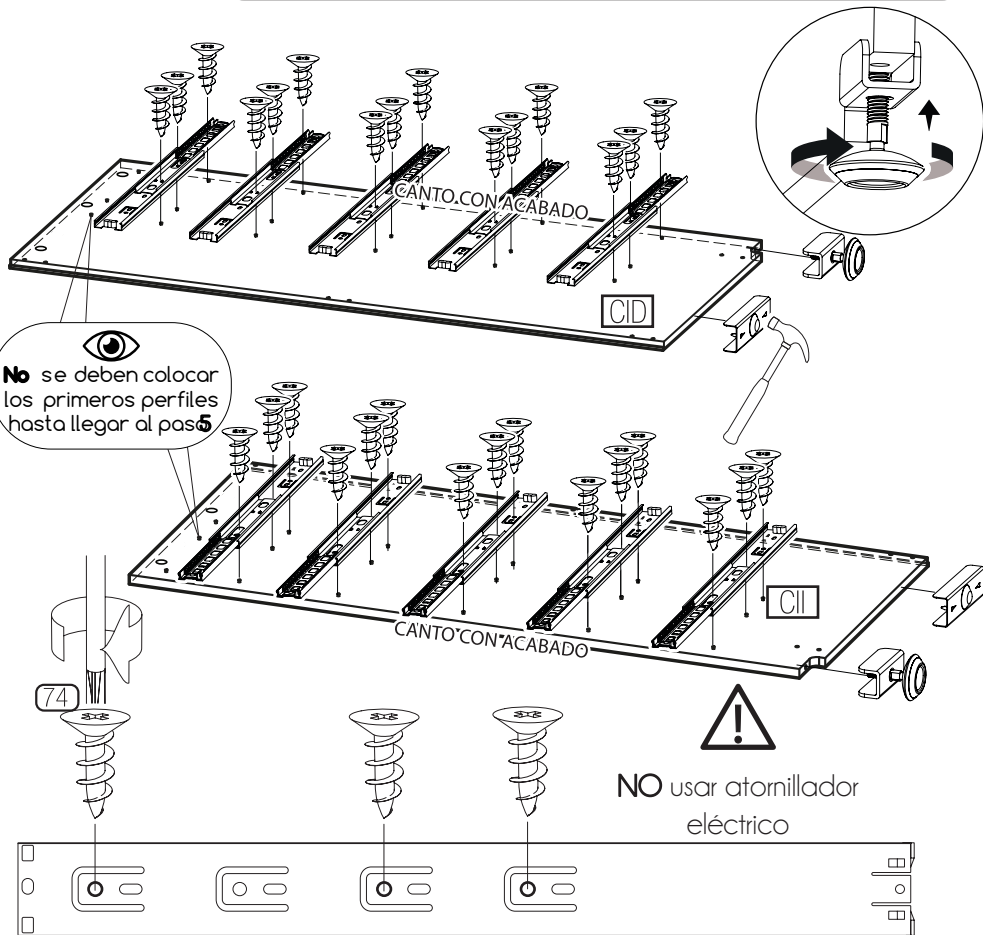

Desliza la corredera conforme sea necesario para poder atornillarla, deberás hacer coincidir los orificios que se marcan en la imagen con los maquinados en los costados Derecho e Izquierdo

Asegúrese de que la goma quede en la parte posterior de cada costado.

FRENTE

ATRÁS

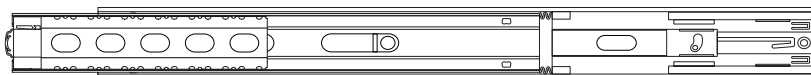

Desliza la corredera conforme sea necesario.

2

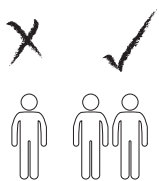

Materiales:

CID ZF
CII ZO X3

14
16pz

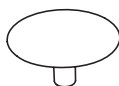

13
16pz

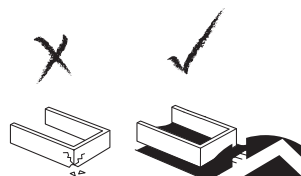
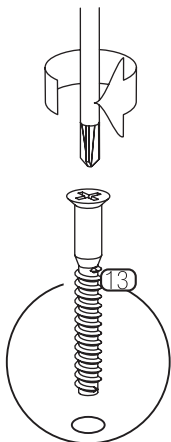
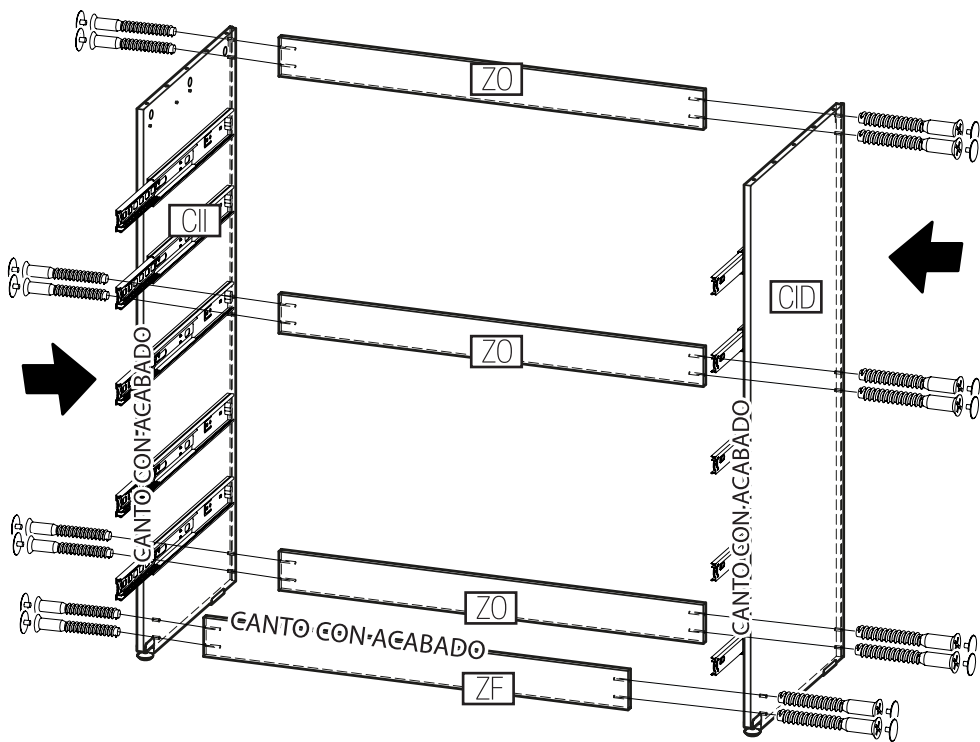

3

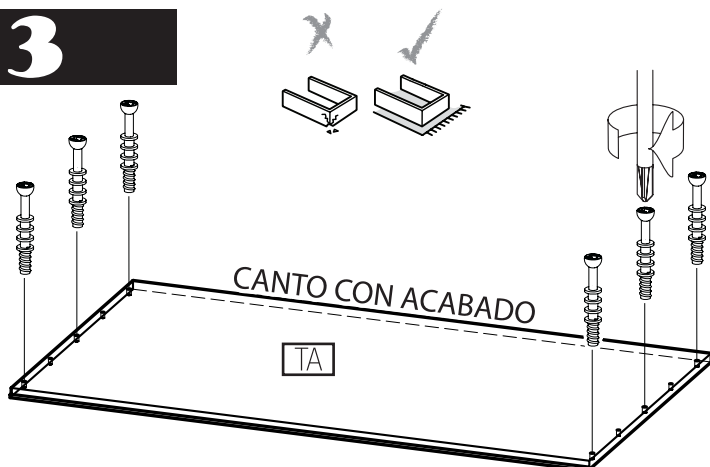

Materiales:

TA

02
06pz



4

Materiales:

01
06pz



09
04pz



1

Colocar minifix con la flecha apuntando hacia el perno

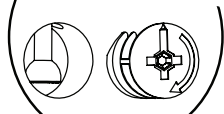

2

Atornillar hacia la derecha 95°

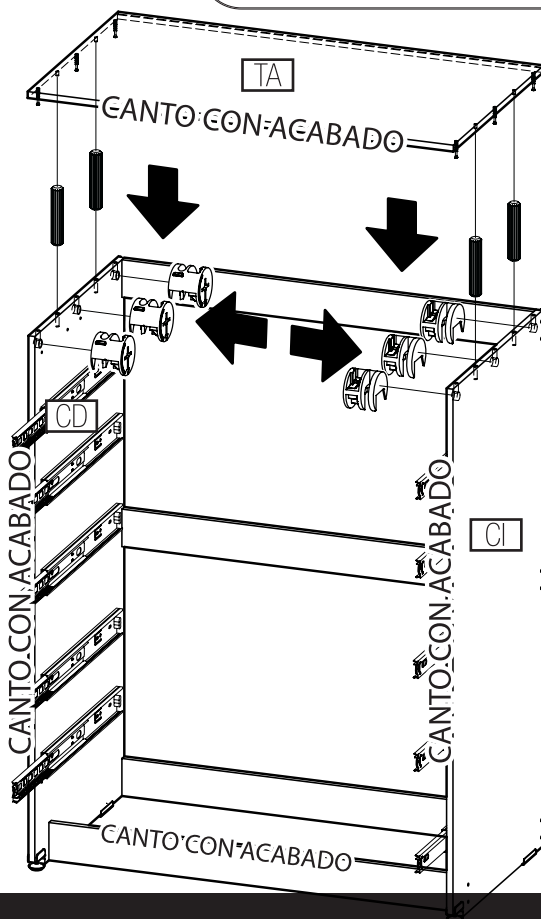
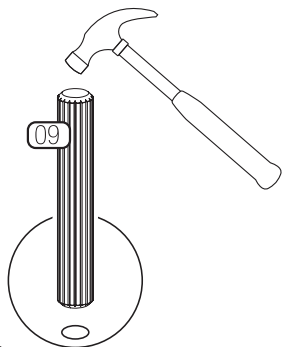
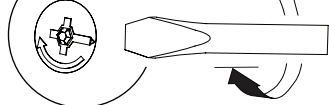

5

Materiales:



40A
02pz

PERFIL GABINETE

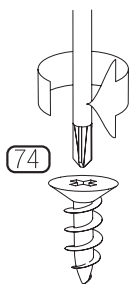
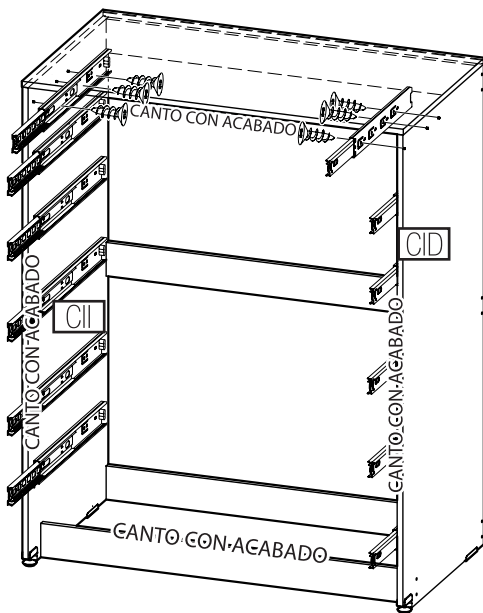

74

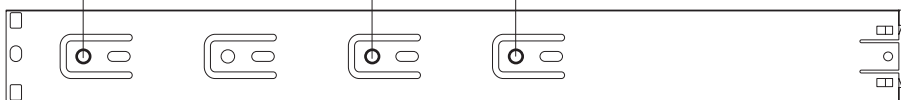

NO usar atornillador eléctrico

Desliza la corredera conforme sea necesario para poder atornillarla, deberás hacer coincidir los orificios que se marcan en la imagen con los maquinados en los costados Derecho e Izquierdo

Asegúrese de que la goma quede en la parte posterior de cada costado.



Desliza la corredera conforme sea necesario.

6

Materiales:

FO 11
16pz

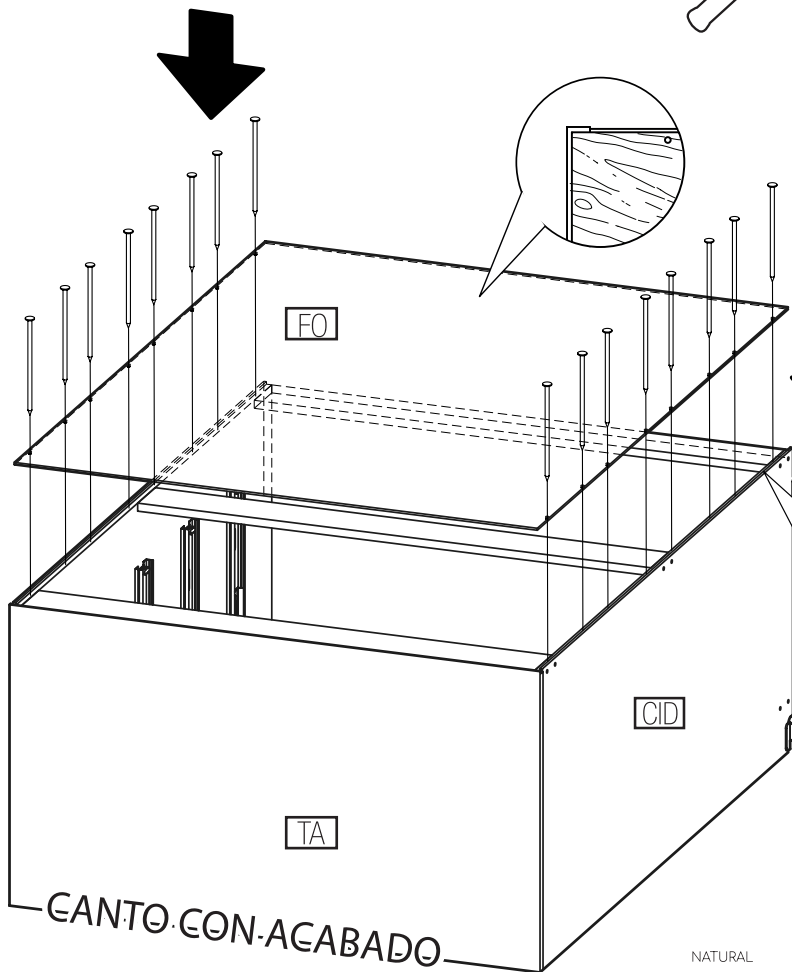
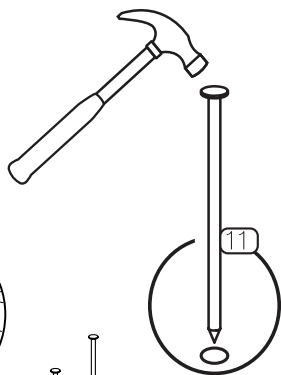
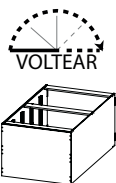
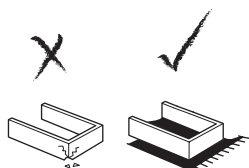

NATURAL



ACABADO



8

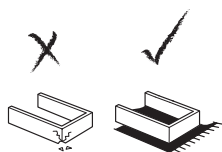

Materiales:

A-C4 X2

A-C3 X2

A-C2 X2

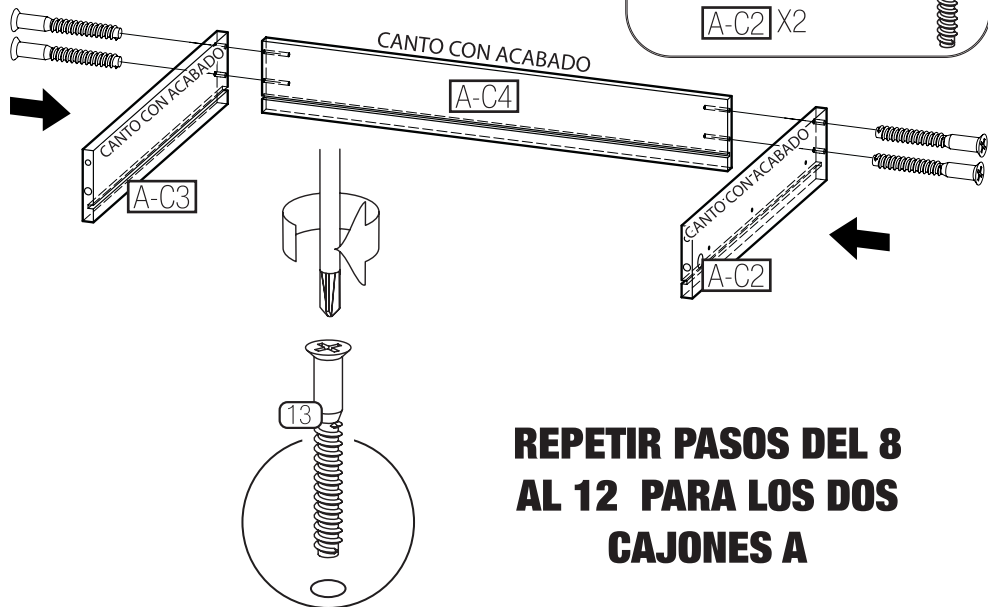
13
08pz

**REPETIR PASOS DEL 8
AL 12 PARA LOS DOS
CAJONES A**

9

Materiales:

C5 X2

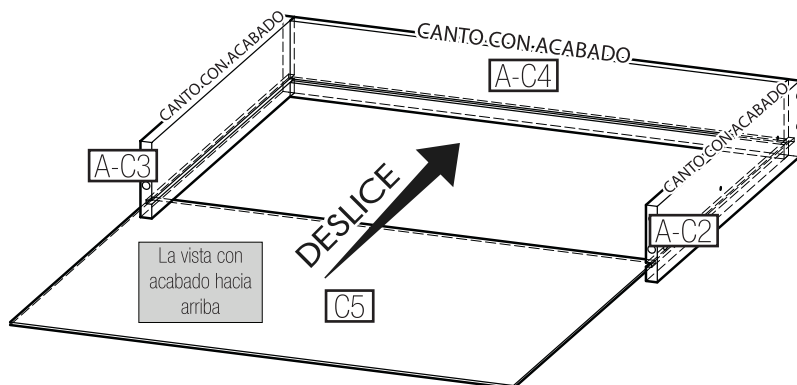

Coloca el fondo del cajón insertándolo en las ranuras y deslizando hasta que tope. PIEZA **C5**

10

Materiales:

A-C1 X2

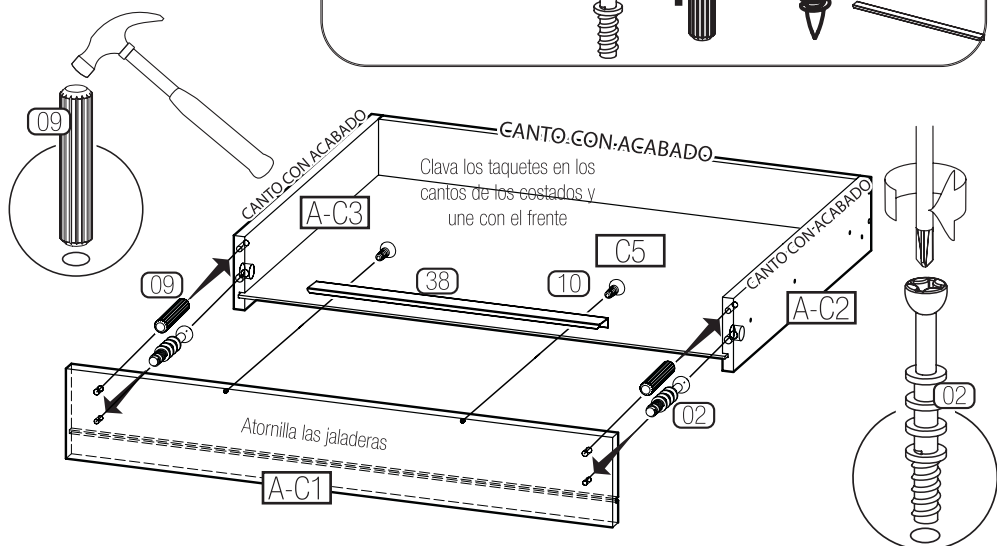
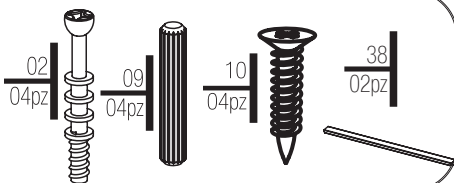

11

Materiales:

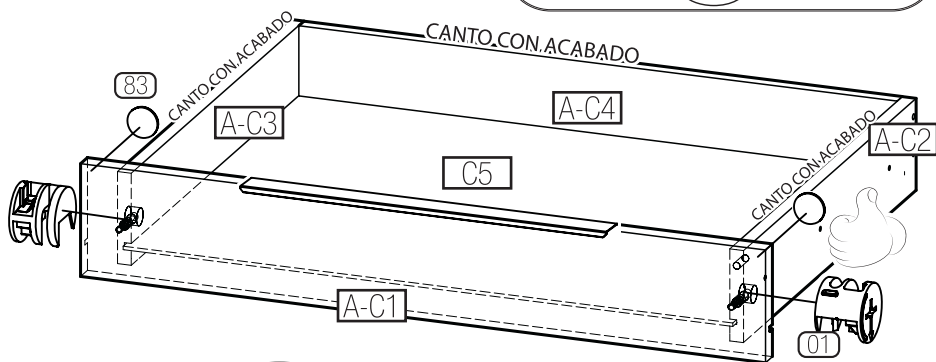

1 Colocar minifix con la flecha apuntando hacia el perno

2 Atornillar hacia la derecha 95°

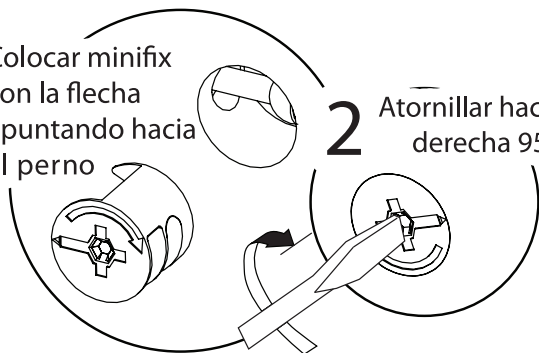

I2

Materiales:

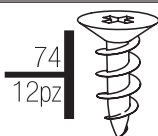

PERFIL CAJÓN

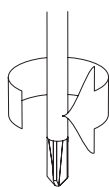
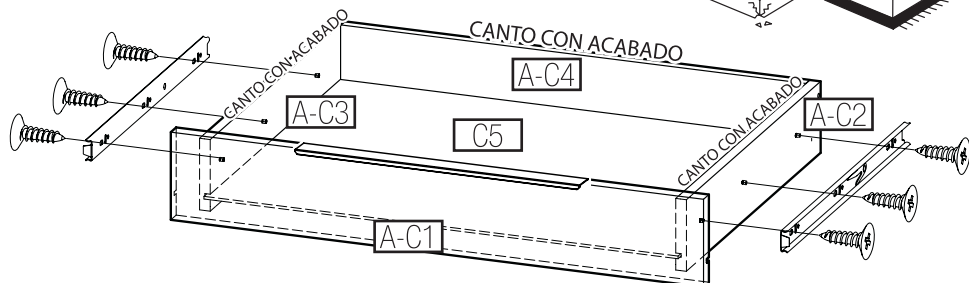
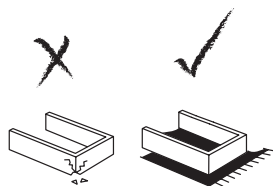

NO usar atornillador eléctrico

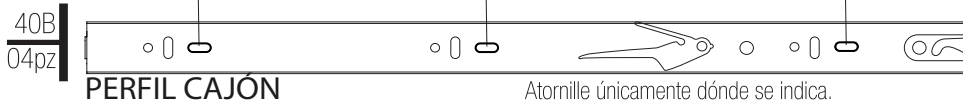

FRENTE

ATRÁS

Asegúrese de que esta parte de la corredera este al frente del cajón.

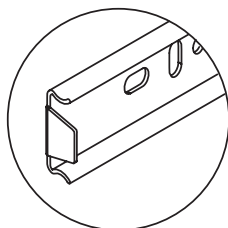

Materiales:

SH x3

SV x5



REALIZA ESTE PASO SOLO EN 1 CAJÓN A

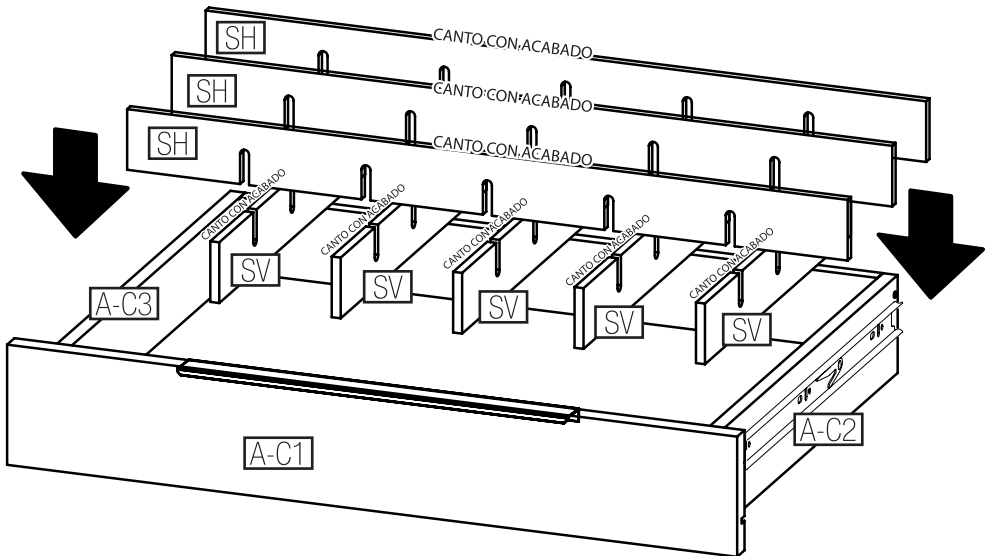
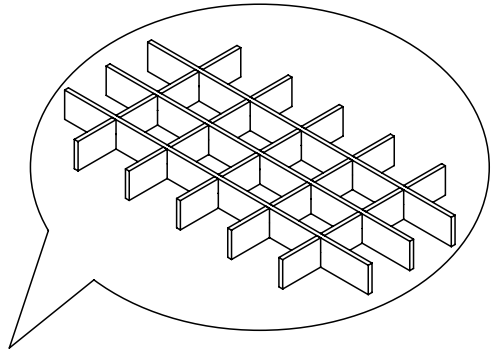

14

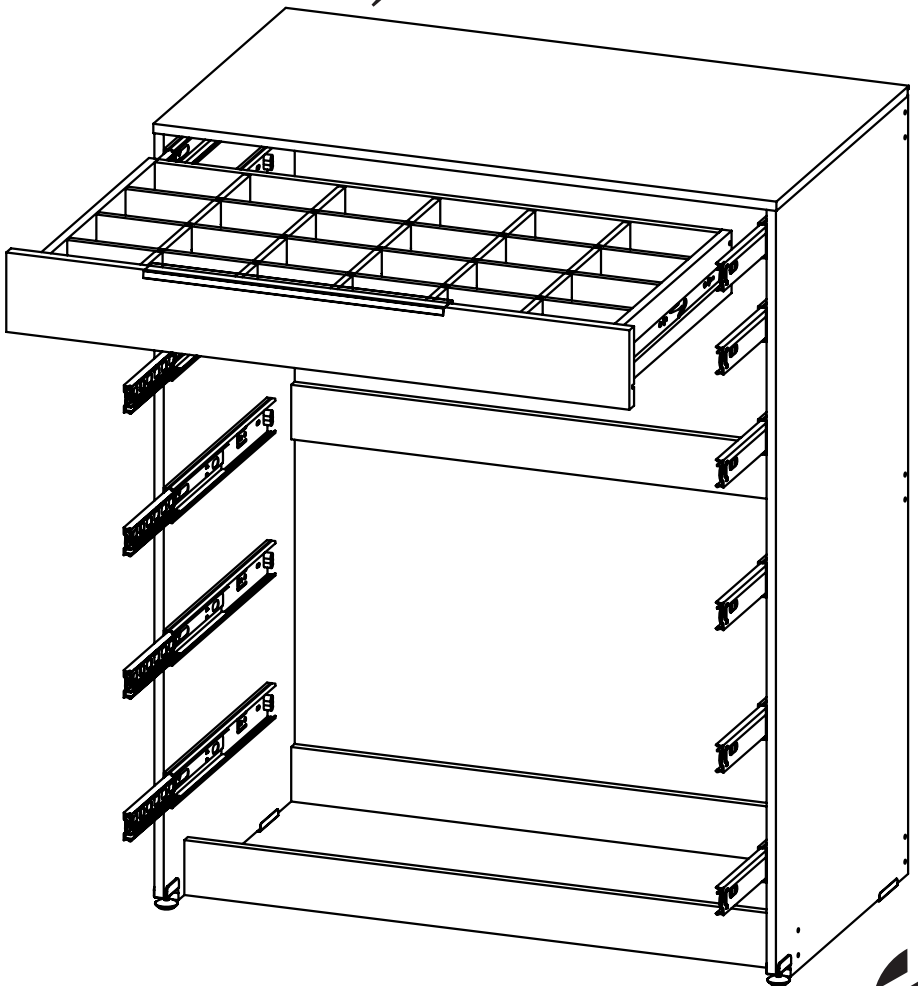
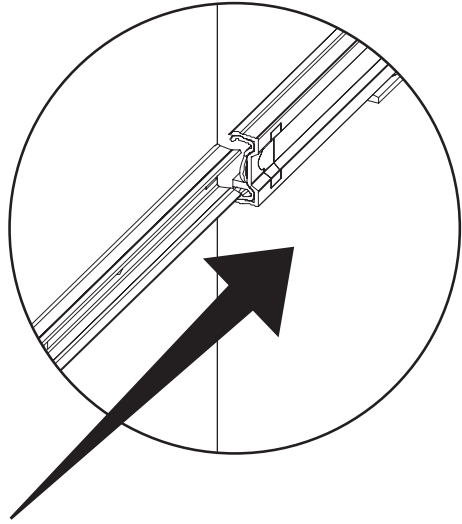

15

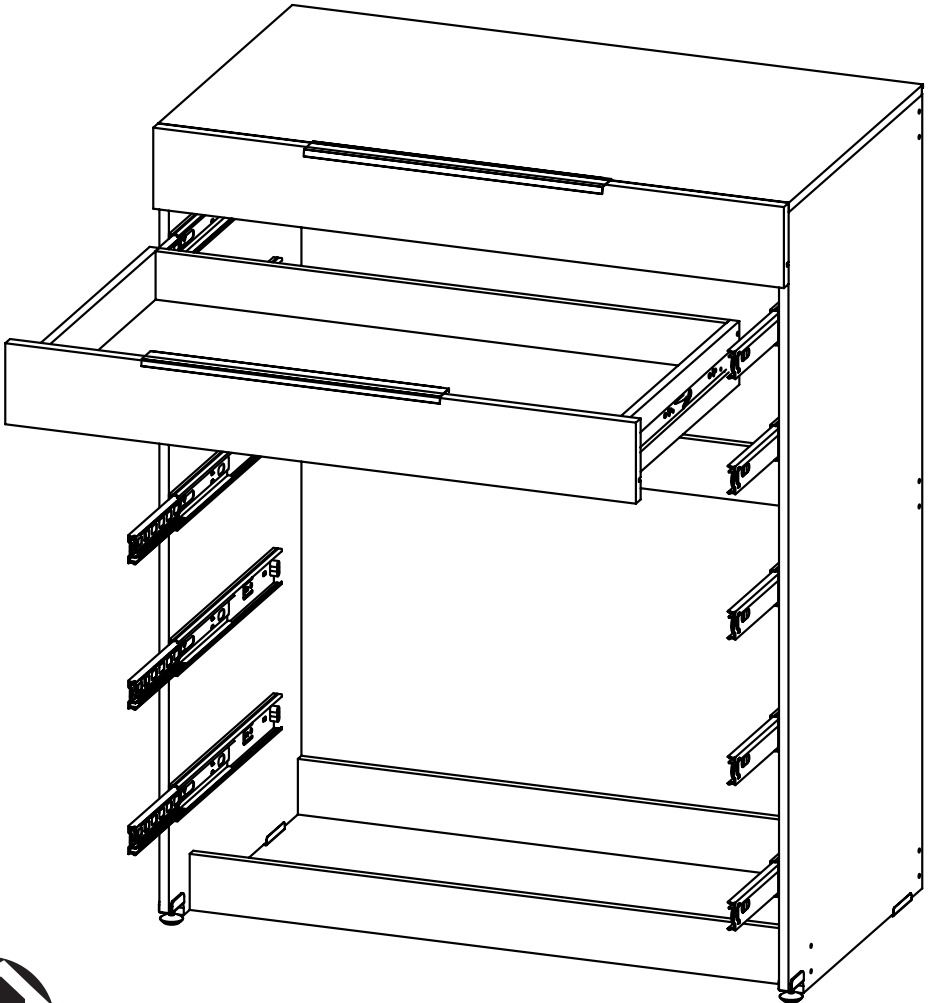
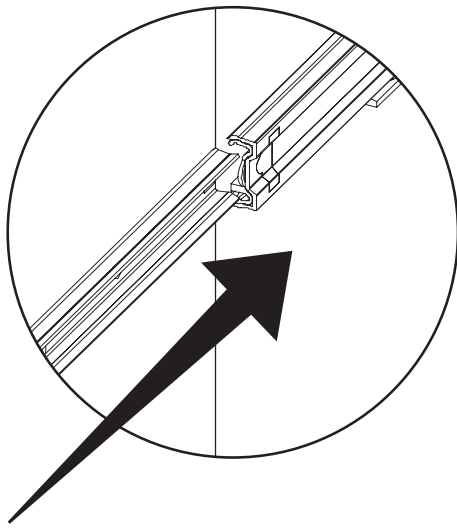

16

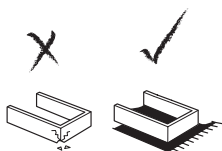

Materiales:

B-C2 X4

B-C3 X4

B-C4 X4

13
16pz

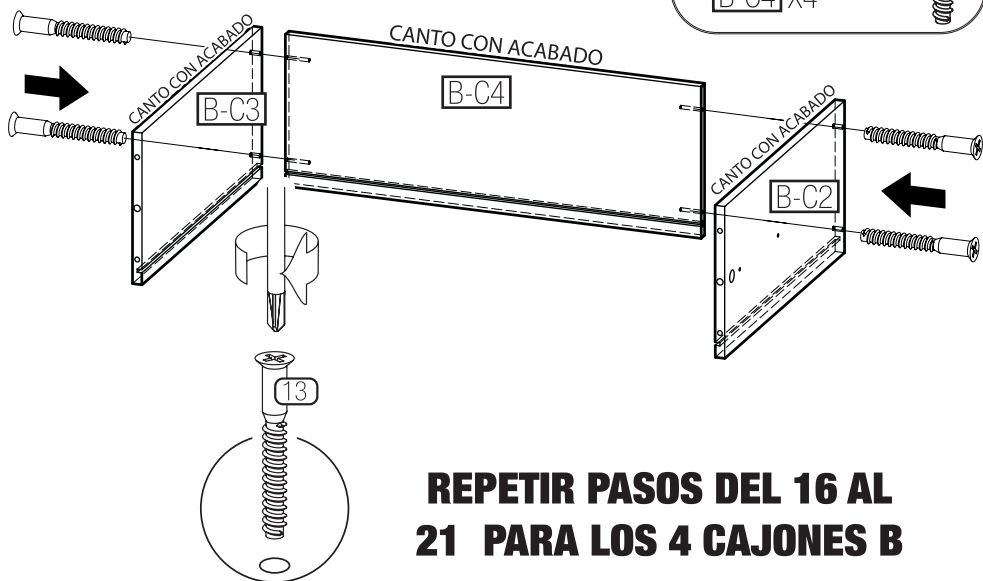

17

Materiales:

C5 X4

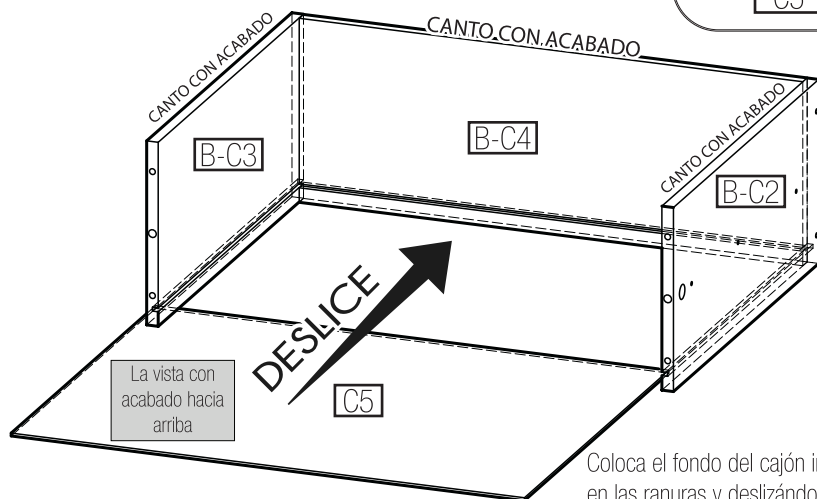

Coloca el fondo del cajón insertándolo en las ranuras y deslizando hasta que tope. PIEZA C5

18

Materiales:

B-C1 X4

02
08pz



09
16pz



10
08pz



38
04pz

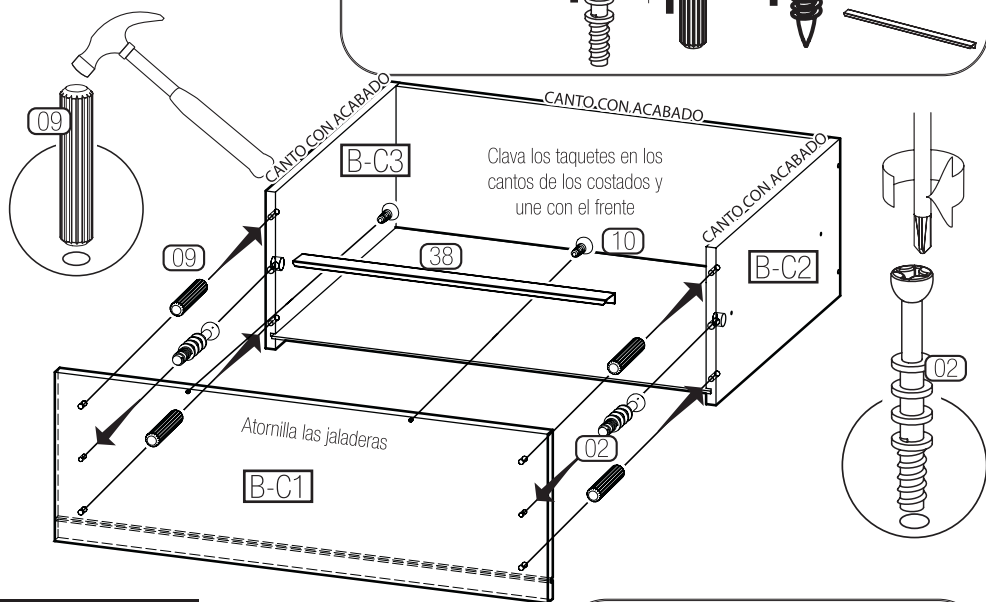

19

Materiales:

01
08pz



83
08pz

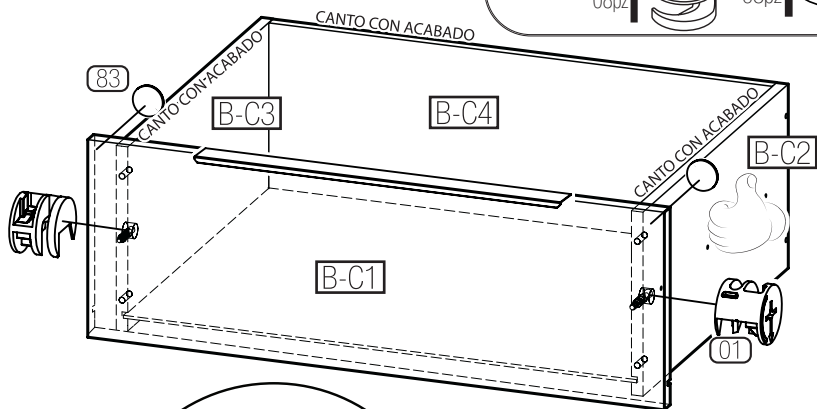

1 Colocar minifix con la flecha apuntando hacia el perno

2 Atornillar hacia la derecha 95°

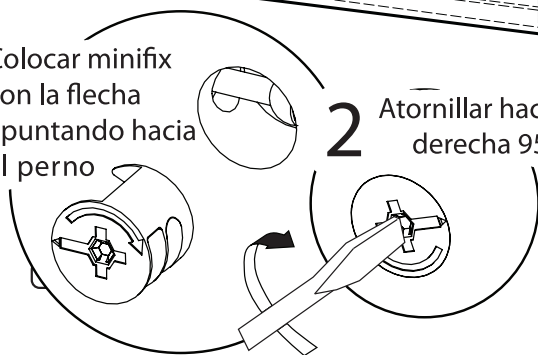

20

Materiales:

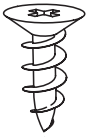
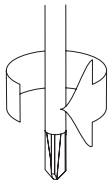
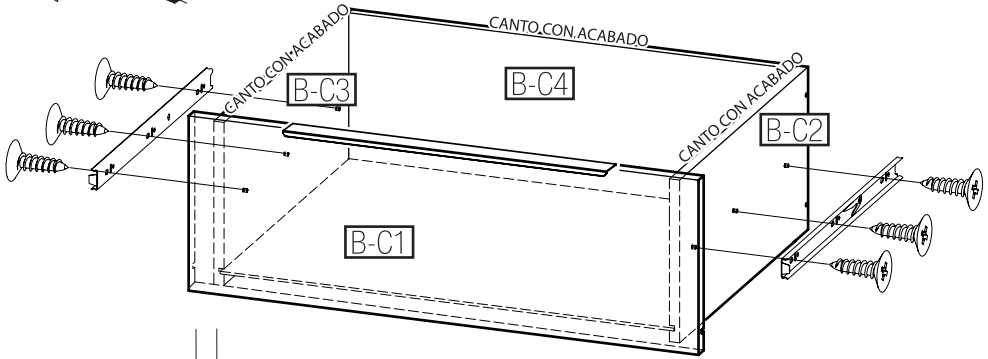
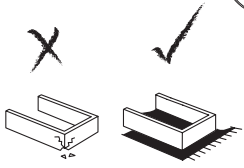
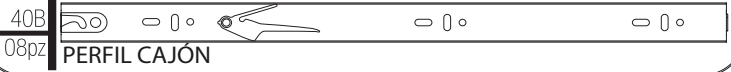
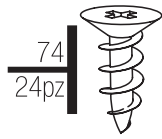

NO usar atornillador eléctrico

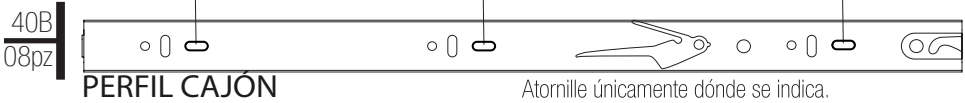

PERFIL CAJÓN

Atorille únicamente dónde se indica.

FRENTE

ATRÁS

Asegúrese de que esta parte de la corredera este al frente del cajón.

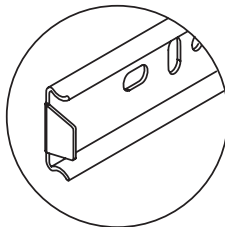

21

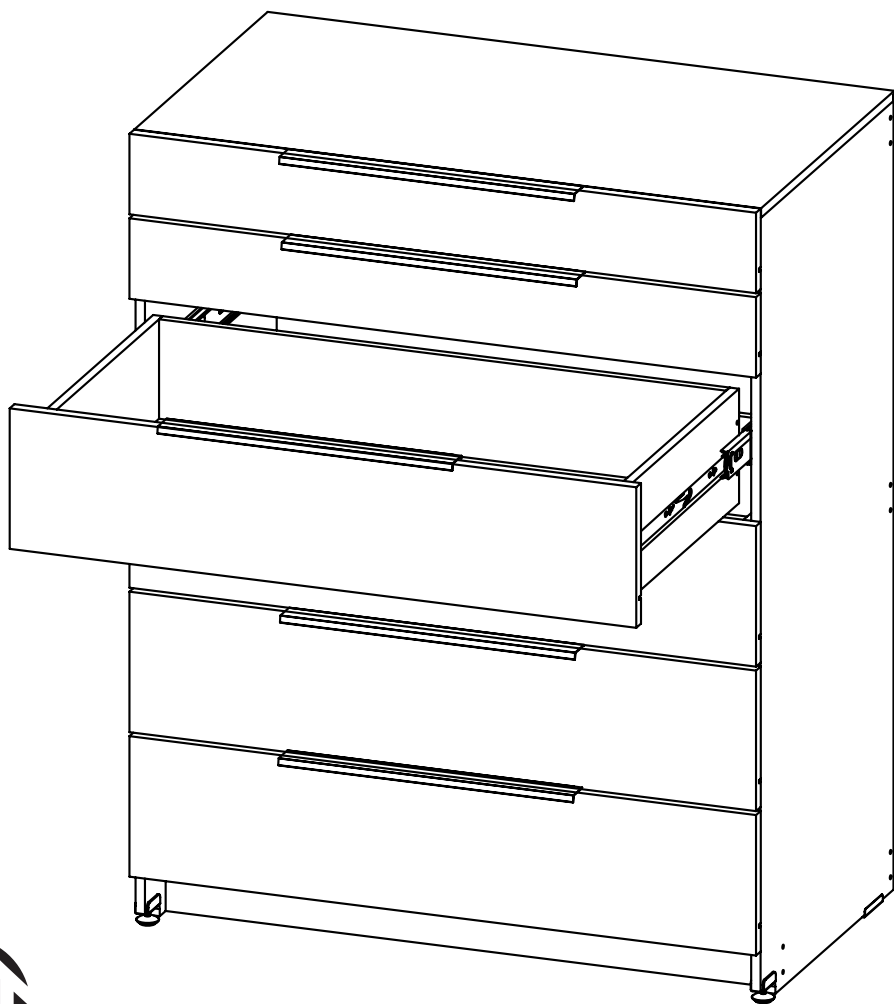
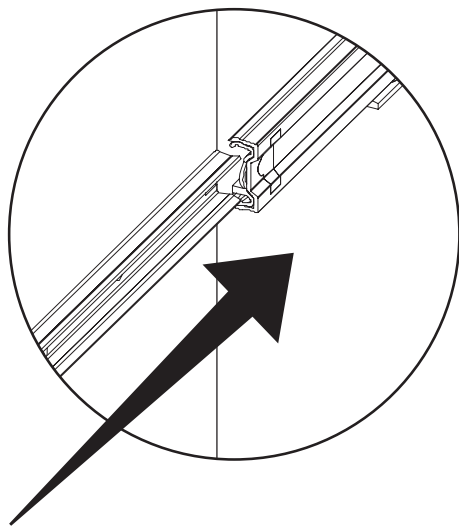

Configuraciones

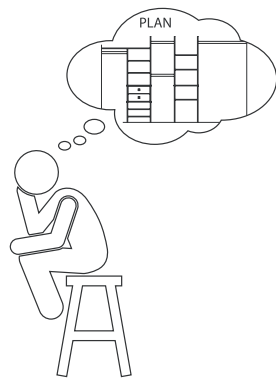

Configuraciones

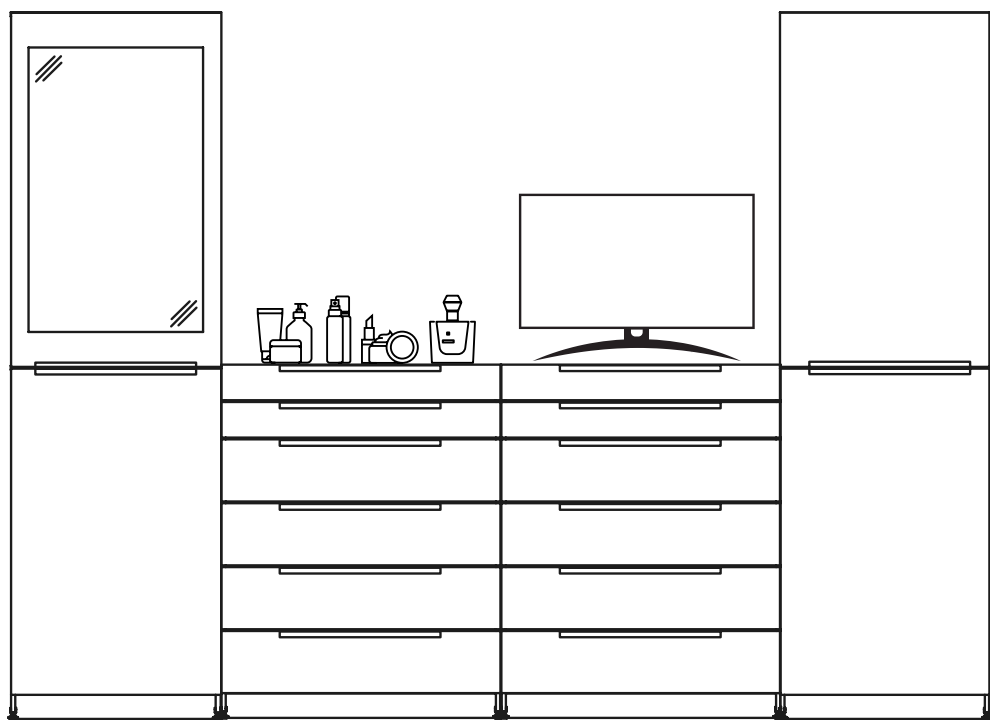
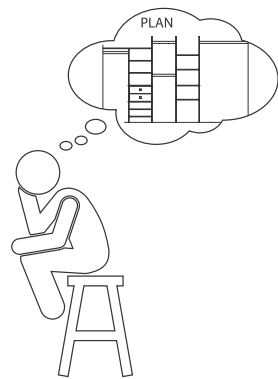

Configuraciones

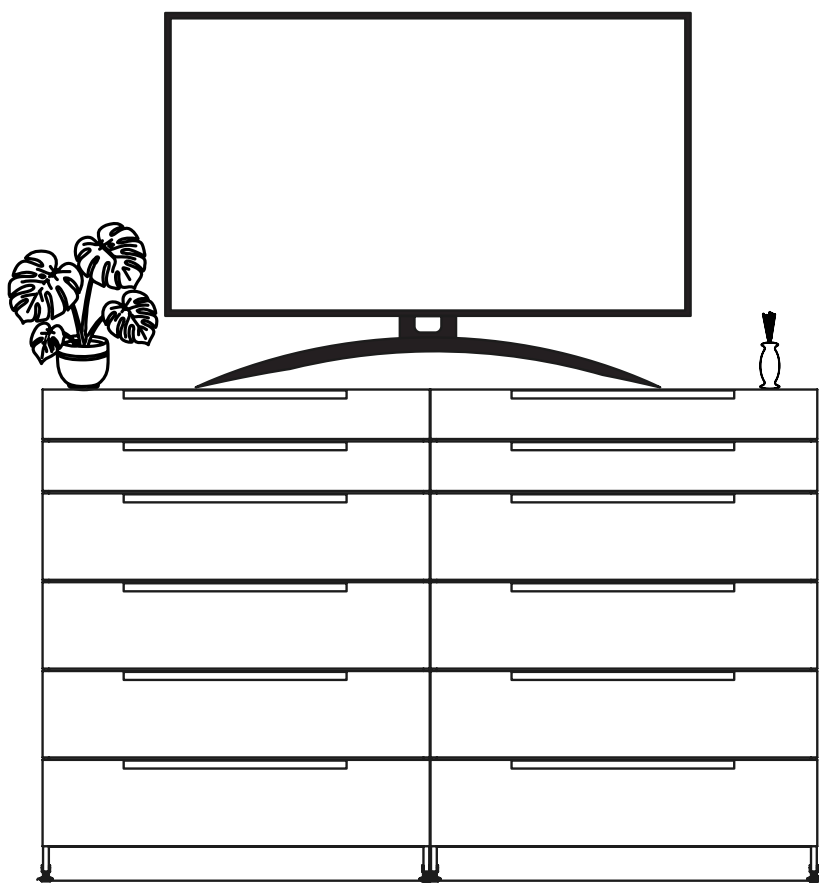
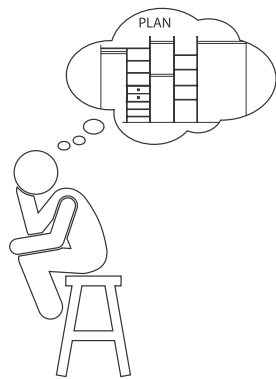

Configuraciones

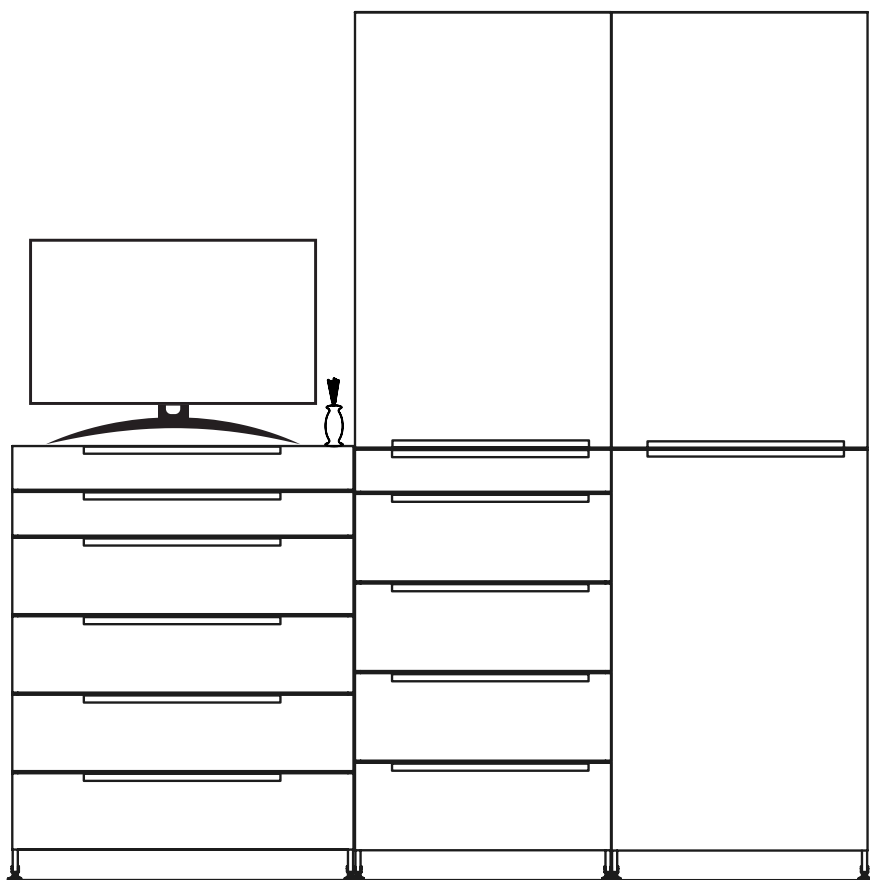
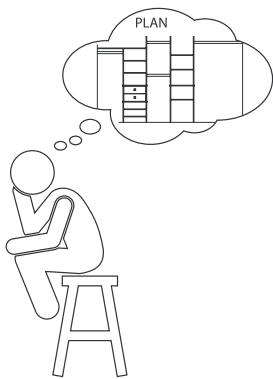



capelli®

Póliza de Garantía

5 años de
garantía

DISEÑO Y FUNCIONALIDAD

Industrias Llordec S.A. de C.V. garantiza los materiales de éste mueble por el término de **CINCO AÑOS** en todas sus partes y mano de obra, contra cualquier defecto de fabricación y funcionamiento a partir de la fecha _____

Esta garantía es válida en condiciones de uso normal y bajo los lineamientos expresados en el instructivo correspondiente. No aplica en daños causados resultantes de una instalación inadecuada, mal uso, alteración, negligencia o accidente.

Industrias Llordec S.A. de C.V.

Antiguo Camino a Culhuacán No. 65
Col. Santa Isabel Industrial, Alcaldía Iztapalapa, CDMX. C.P. 09820
Tels. (55) 5670 4033 y (55) 5670 4412
Correo electrónico: contacto@capelli.com.mx
Página web: www.capelli.com.mx

Para hacer efectiva esta garantía:

- Comuníquese a nuestra línea de atención a clientes a los telefonos: (55) 5670 4033, 800 5608 811
- Por e-mail a: contacto@capelli.com.mx
- Preséntese directamente en nuestras oficinas con su ticket de compra o factura y esta garantía

Gracias por su preferencia

Cuidado y Mantenimiento del Producto



Los muebles están expuestos a continuos cambios y por ello es necesario ofrecerles algunos cuidados. Si quiere sacar el mayor provecho de sus muebles y que luzcan como el primer día, deberá seguir nuestras recomendaciones y dar un mantenimiento continuo.

La humedad y temperatura



- Debemos procurar que las condiciones de humedad y temperatura a las cuales sea expuesto el mueble sean lo más estables posible. El exceso en la humedad y temperatura pueden provocar deformaciones en el material.
- Evite el contacto directo con estufas, radiadores o cualquier fuente de calor.
- Evite derramar líquidos en las superficies no protegidas por el recubrimiento.

El polvo



- Es habitual que se acumule polvo sobre la superficie de los muebles. Para evitar rayar el mueble, es importante utilizar un paño suave, puede estar humedecido con agua o un producto no abrasivo especializado para la limpieza de muebles de madera.
- Recordemos siempre retirar el exceso de humedad con un paño seco.

Desmontaje de los muebles



- No recomendamos el montaje y desmontaje recurrente de los muebles, ya que nuestros productos están diseñados para ser armados una única vez.
- Es muy importante leer y atender el instructivo de forma consecutiva y ordenada para el correcto armado de su mueble.
- Es importante contar con ayuda y la herramienta adecuada que se especifica en el instructivo.

Recomendaciones generales



- Evite colocar objetos puntiagudos sobre la superficie de los muebles.
- Ajuste periódicamente los herrajes.
- Para mover el mueble de lugar, cárguelo, no lo empuje ni arrastre.
- Mantenga el mueble siempre nivelado para garantizar un buen funcionamiento de puertas y cajones.



Hecho en México por:
Industrias Llordec S.A. de C.V.
Antiguo camino a Culhuacán No. 65
Col. Sta. Isabel Industrial,
Alcaldía Iztapalapa, Ciudad de México,
C.P. 09820



 800 5608-811

 contacto@capelli.com.mx

 www.capelli.com.mx

 /capellimx

 capellimx